

Please complete and return by e-mail or fax.
Phone orders are not accepted.

Event: ExpoCycle 2011 (17428) Bicycle Trade Association of Canada			
Activity dates: 2011/09/10 to 2011/09/13	Booth n°:		
Company:	Telephone:		
Contact name:	Fax:		
Address:	E-mail:		
City:	Prov./State:	Country:	Postal/Zip Code:

Authorized signature : _____ **Date:** _____

We have read and accept the conditions on pages 1 & 2 of this order form

PRICES IN EFFECT FROM APRIL 1 ST 2011 TO DECEMBER 31 ST 2011			Anticipated price up to 2011/08/29	Regular price	AMOUNT
	DESCRIPTION	QUANTITY			
3550-100	Compressed air ⁽¹⁾ line 1/4" (100 psi)	x	194,00 \$	243,00 \$	=
3550-102	Compressed air ⁽¹⁾ line 1/2" (100 psi)	x	376,00 \$	470,00 \$	=
3550-115	Rental of compressed air regulator ⁽³⁾	x	53,00 \$	66,00 \$	=
3550-106	Cold water ⁽¹⁾ / Line	x	148,00 \$	185,00 \$	=
3550-107	Hot water ⁽¹⁾ / Line	x	148,00 \$	185,00 \$	=
3550-108	Drain ⁽¹⁾ / Line	x	115,00 \$	144,00 \$	=
3550-109	Pool filling and emptying ⁽¹⁾ cold water 30 000 L (30 m ³ or 6 599 Imperial gallons)	x	291,00 \$	364,00 \$	=
3550-111	Bathtub filling / emptying ⁽¹⁾	x	169,00 \$	211,00 \$	=
3550-112	Sink cabinet with drainage ⁽¹⁾⁽²⁾ cold water	x	251,00 \$	314,00 \$	=
3550-113	Sink cabinet with drainage ⁽¹⁾⁽²⁾ hot and cold water	x	310,00 \$	388,00 \$	=
3550-117	Tub with drainage ⁽¹⁾⁽²⁾ cold water	x	231,00 \$	289,00 \$	=
3550-116	Tub with drainage ⁽¹⁾⁽²⁾ hot and cold water	x	291,00 \$	364,00 \$	=
		x			=

NOTE: Orders and final plan must be received at least prior to 2011/08/29. Any orders placed after this date will be charged at the regular price.

Orders placed after the beginning of set-up will be subject to approval and additional fees.

(1) Available in rooms 210, 220 and 230 only.

(2) Location plan required (see page 2).



ADVANCED PAYMENT REQUIRED Payment required with order form. Payment reception date determines pricing used.		AMOUNT :	=
Telephone : 514 871-5871 Toll free : 1 888 871-5871 Fax : 514 868-6622 infotechno@congresmtl.com	Société du Palais des congrès de Montréal 159, rue Saint-Antoine Ouest, 9e étage Montréal (Québec) H2Z 1H2	FEDERAL TAX (5%) :	=
		SUB TOTAL :	=
		PROVINCIAL TAX (8,5%) :	=
		TOTAL :	=

Cheque (CAD or USD) Pay to the order of **Société du Palais des congrès de Montréal**

Credit Card  MasterCard  Visa  American Express  Diner's Club

Card n°. - - - Expiration date (MM/YY) /

Cardholder :

Cardholder's signature :

All prices are quoted in Canadian dollars. Prices, conditions and taxes are subject to change without prior notice.
GST : R121570600 – PST : 1006 388 422

Please complete and return by e-mail or fax.
Phone orders are not accepted.

Sample plan to be provided	Dimensions of your booth: _____	Your booth n°: _____
-----------------------------------	--	-----------------------------

- Mark service locations (subject to the approval of the Palais Master Plumber)
- Indicate adjacent booth numbers and/or aisle
- If floor plan is not provided, labour fees may apply
- Indicate your booth dimensions and measurements (20 ft x 20 ft (6,10 x 6,10 m)): _____

Adjacent booth or aisle n° _____

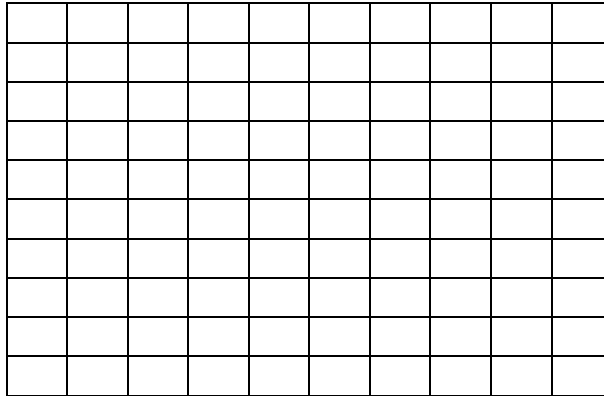

Adjacent booth or aisle n° _____

Scale: 1 square = 2 ft²

Please indicate if a different scale is used: 1 square = _____

Adjacent booth or aisle n° _____

LABOUR	Minimum fee of one (1) hour to be billed after provision of service	
5550-120	Monday to Friday - 07:30 to 23:30	65,90 \$ / hour
5550-121	Monday to Friday - 23:31 to 07:29	98,80 \$ / hour
5550-122	Week ends and holidays	131,80 \$ / hour

TECHNICAL SPECIFICATIONS

Plumbing services are available in rooms 210, 220 and 230 only

Other services are available, prices upon request.
 Prices include necessary labour and material for connections.
 A plan or the above plan must be included with your order.
 Prices quoted are in effect for the duration of the event.
 Labour fees will apply for any re-positioning and modification of the original order.
 Labour fees could apply if you provide your own sink or tub.
 Cancellations placed during the set-up will be billed at 50% of the cost.
 No refunds will be issued for services installed and not used during the event.
 All connections must be performed by the Palais personnel.
 Cabinet sinks (code 112 & 113) are available in limited quantity.
 The client is responsible of the rented material during all the event, including set-up and dismantling, and will be charged for any broken, damaged, lost or stolen material supplied by the Palais des congrès de Montréal

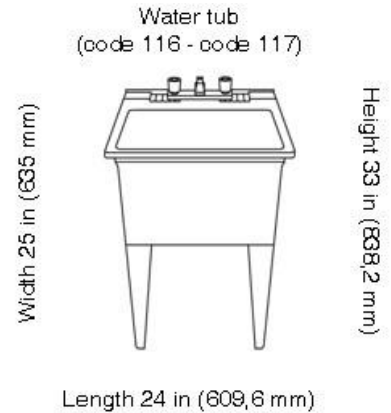
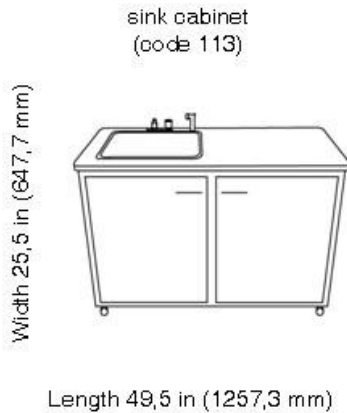

Veuillez remplir et retourner le formulaire par courriel ou par télécopieur.
Les commandes téléphoniques ne sont pas acceptées.

Événement : ExpoCycle 2011 (17428) Bicycle Trade Association of Canada		N° du stand :
Dates d'activités : 2011/09/10 au 2011/09/13		Téléphone :
Entreprise :		Télécopieur :
Nom du demandeur :		Courriel :
Adresse :		
Ville :	Province :	Pays :
		Code postal :

Signature du demandeur : _____ Date : _____

Nous avons lu les conditions des pages 1 et 2 de ce bon de commande et les acceptons

PRIX EN VIGUEUR DU 1 ^{ER} AVRIL 2011 AU 31 DÉCEMBRE 2011		Prix anticipé jusqu'au 2011/08/29	Prix régulier	MONTANT
DESCRIPTION	QUANTITÉ			
3550-100 Air comprimé ⁽¹⁾ raccords ¼ po (100 psi)	x	194,00 \$	243,00 \$	=
3550-102 Air comprimé ⁽¹⁾ raccords ½ po (100 psi)	x	376,00 \$	470,00 \$	=
3550-115 Location d'un régulateur pour air comprimé	x	53,00 \$	66,00 \$	=
3550-106 Eau froide ⁽¹⁾ raccord	x	148,00 \$	185,00 \$	=
3550-107 Eau chaude ⁽¹⁾ raccord	x	148,00 \$	185,00 \$	=
3550-108 Égout raccord	x	115,00 \$	144,00 \$	=
3550-109 Remplissage et vidange de piscine eau froide ⁽¹⁾ 30 000 L (environ 30 m ³ – 6599 gallons impériaux)	x	291,00 \$	364,00 \$	=
3550-111 Remplissage / vidange de bain ⁽¹⁾	x	169,00 \$	211,00 \$	=
3550-112 Comptoir avec évier - eau froide avec drain ⁽¹⁾⁽²⁾	x	251,00 \$	314,00 \$	=
3550-113 Comptoir avec évier - eau chaude et froide avec drain ⁽¹⁾⁽²⁾	x	310,00 \$	388,00 \$	=
3550-117 Cuve - eau froide avec drain ⁽¹⁾⁽²⁾	x	231,00 \$	289,00 \$	=
3550-116 Cuve - eau chaude et froide avec drain ⁽¹⁾⁽²⁾	x	291,00 \$	364,00 \$	=
	x			=

(1) Offert dans les salles 210, 220 et 230 seulement.
(2) Plan de localisation exigé (voir page suivante).

ATTENTION : les commandes de service et le plan finalisé devront être reçus avant le 2011/08/29. Toutes les commandes reçues après cette date seront facturées au prix régulier.

↓

Les commandes de service placées après le début du montage sont sujettes à l'approbation et frais supplémentaires.

PAIEMENT REQUIS À L'AVANCE		MONTANT :	=
Le paiement complet doit accompagner la commande de service. La date de réception du paiement détermine la tarification qui sera utilisée.			
Téléphone : 514 871-5871	Société du Palais des congrès de Montréal 159, rue Saint-Antoine Ouest, 9e étage Montréal (Québec) H2Z 1H2	TAXE FÉDÉRALE (5%) :	=
Sans frais : 1 888 871-5871		SOUS-TOTAL :	=
Télécopieur : 514 868-6622		TAXE PROVINCIALE (8,5%) :	=
infotechno@congresmtl.com		TOTAL :	=

Chèque (CAD ou USD) : Payable à l'ordre de : **Société du Palais des congrès de Montréal**

Carte de crédit :  MasterCard  Visa  American Express  Diner's Club

N° de carte : - - -

Date d'expiration (MM/AA) /

Titulaire de la carte : _____

Signature du titulaire : _____

Tous les prix sont en dollars canadiens. Les prix, conditions et taxes peuvent être modifiés sans préavis.
No TPS : R121570600 – No TVQ : 1006 388 422

Suite en page 2...

Veuillez remplir et retourner le formulaire par courriel ou par télécopieur.
Les commandes téléphoniques ne sont pas acceptées.

Exemple de plan à fournir	Dimension du stand : _____	Votre n° de stand : _____
<ul style="list-style-type: none"> Indiquer l'emplacement désiré (sujet à l'approbation du maître plombier) Indiquer les numéros des stands adjacents ou des allées Si le plan n'est pas fourni, des frais de main-d'œuvre peuvent s'appliquer Indiquer les dimensions de votre stand (par ex. : 20 x 20 pi (6,10 x 6,10 m)) : _____ <p>Échelle : 1 carré = 2 pi². Veuillez préciser l'utilisation d'une échelle différente : 1 carré = _____</p>	N° de stand ou allée adjacent _____ N° de stand ou allée adjacent _____	N° de stand ou allée adjacent _____ N° de stand ou allée adjacent _____

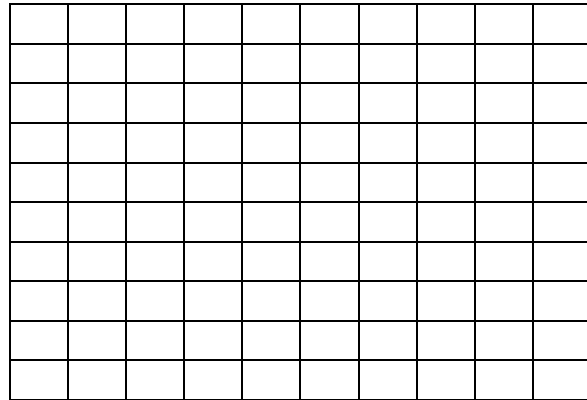

MAIN-D'OEUVRE Facturation minimale d'(1) une heure, après prestation du service		
5550-120	Lundi au vendredi de 7h30 à 23h30	65,90 \$ / heure
5550-121	Lundi au vendredi de 23h31 à 7h29	98,80 \$ / heure
5550-122	Les week-ends et jours fériés	131,80 \$ / heure

SPÉCIFICATIONS TECHNIQUES

Les services de plomberie sont disponibles uniquement dans les salles 210, 220 et 230.

Les prix incluent le matériel nécessaire au raccordement et la main-d'œuvre.

Autres services disponibles, prix sur demande

Le plan ci-dessus ou un plan de localisation est exigé.

Pour tout repositionnement ou changement à la commande initiale des frais de main d'œuvre s'appliqueront au tarif en vigueur.

Les prix indiqués au tableau sont par unité et ce pour la durée de l'événement.

Tous les raccords devront être effectués par le personnel du Palais des congrès de Montréal.

Toute annulation faite pendant la période le montage sera facturée à 50 % du prix.

Aucun remboursement ne sera effectué pour les services installés et non utilisés durant l'événement.

Des frais de raccordement s'appliqueront si vous apportez votre évier ou votre cuve.

Les comptoirs avec évier (code 112 & 113) sont en quantité limitée.

Le client est responsable du matériel loué pendant toute la durée de l'événement, montage et démontage inclus, et sera facturé pour tout bris, dommage, perte ou vol d'équipement mis à sa disposition par le Palais des congrès de Montréal.

Comptoir avec évier
(code 112)

Largeur 25,5 po
(647,7 mm)



Hauteur 29,5 po
(749,3 mm)

Longueur 32,25 po
(813,3 mm)

Comptoir avec évier
(code 113)

Largeur 25,5 po
(647,7 mm)

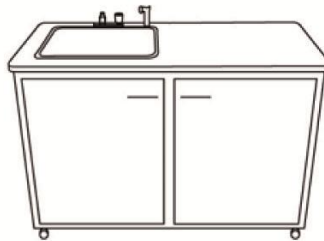

Hauteur 36"
(914,4 mm)

Longueur 49,5 po
(1257,3 mm)

Cuve
(code 116 - code 117)

Largeur 25 po
(635 mm)

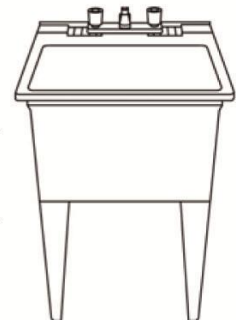

Hauteur 33 po
(838,2 mm)

Longueur 24 po
(609,6 mm)

